



Information Technique

FR

MMTC R32

Pompe à chaleur collective air/eau

Remplacement de la carte électronique et configuration avec l'outil de service PGD

JS/AA/ML

N° IT2728-fr

25/09/2025

Après remplacement de la carte électronique en pièces de rechange, configurer celle-ci à l'aide du PGD (réf. 7848647 disponible au CPR)

Emplacement de la carte électronique :

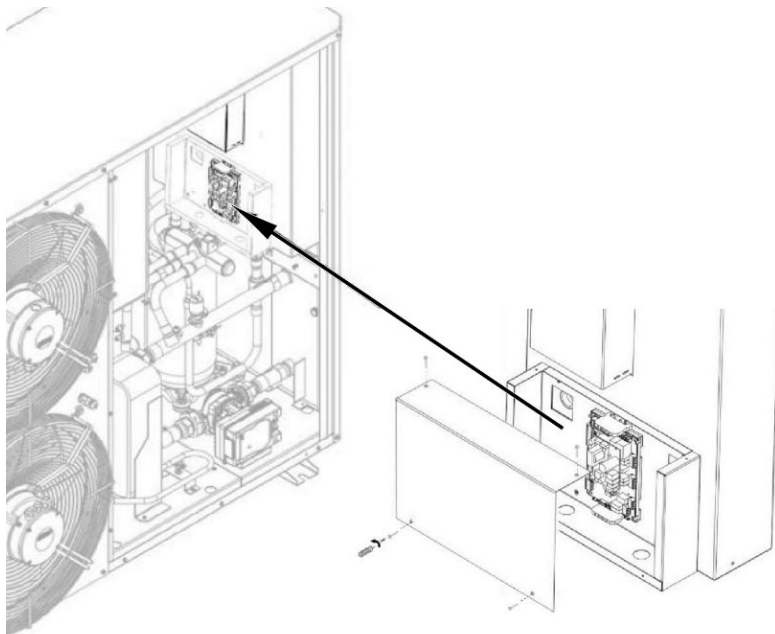

Carte ref. 7848646

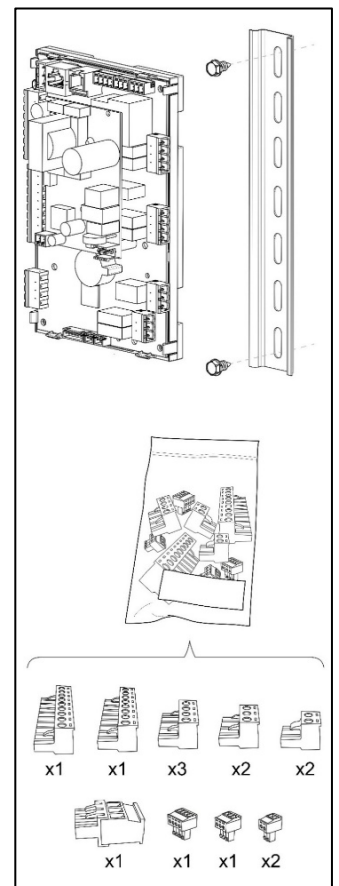

PGD ref. 7848647



1. Remplacer la carte électronique

1.1 Couper l'alimentation électrique

1. Coupez l'alimentation électrique de l'appareil
2. Vérifiez l'absence de tension avant toute intervention.

1.2 Accéder à la carte électronique :

- ① Dévissez les **5 vis** du panneau avant
- ② Dévissez les vis du boîtier de protection pour accéder à la carte électronique

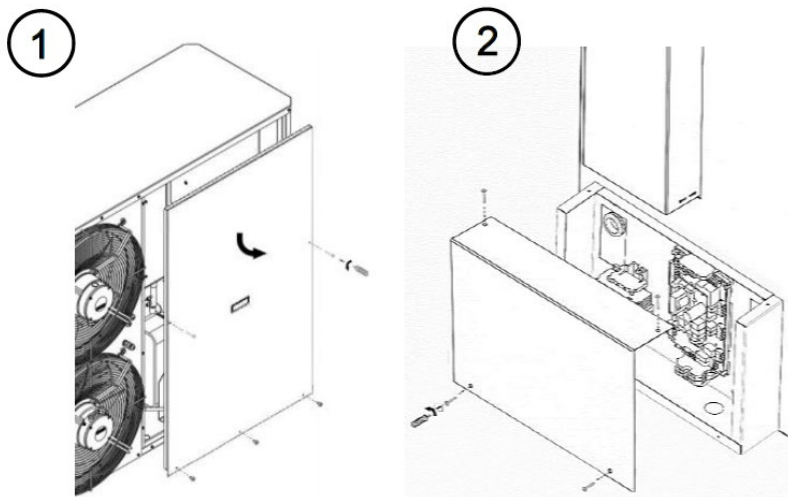

1.3 Démontez l'ancienne carte électronique :

- ① Otez tous les connecteurs
- ② Déverrouillez les deux pattes de fixation du support de carte
- ③ Retirez la carte électronique
- ④ Dévissez les 2 vis

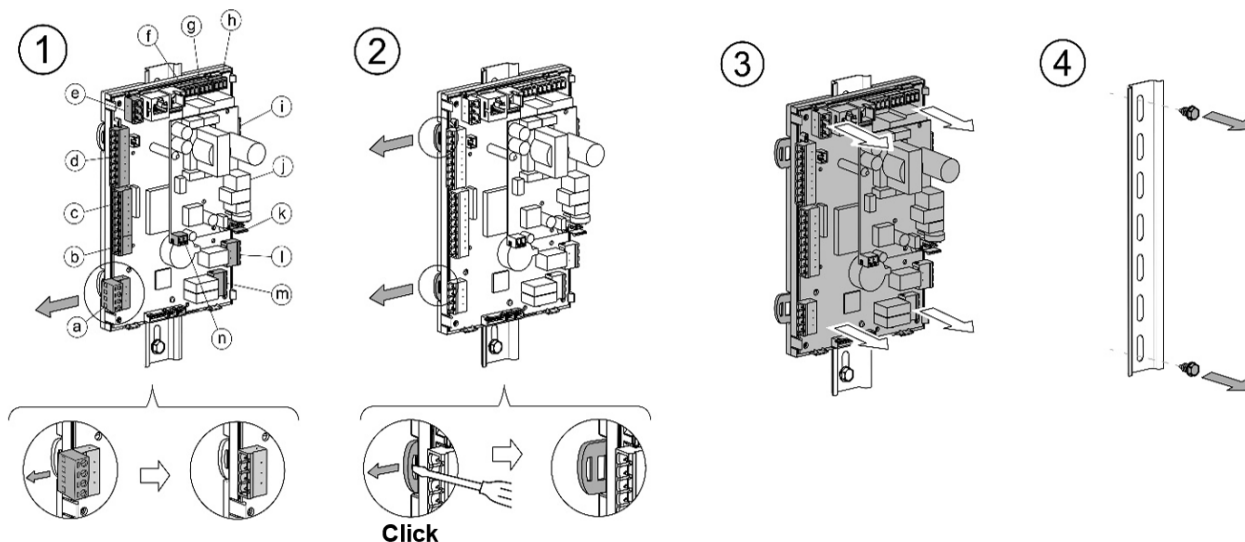

1.4 Mettre en place la nouvelle carte électronique :

suivez les étapes précédentes (ci-dessus) dans l'ordre inverse :

1. Fixer le nouveau support (4)
2. Fixer la nouvelle carte (3)
3. Mettre en place les deux pattes de fixation de la carte (2)
4. Reconnecter les connecteurs (1)

2. Avant de connecter l'outil de service PGD

2.1 Vérifier que l'alimentation électrique est coupée :

Vérifiez l'absence de tension.



2.2 Sur les borniers du MMTC :

Déconnectez le câble **BUS**

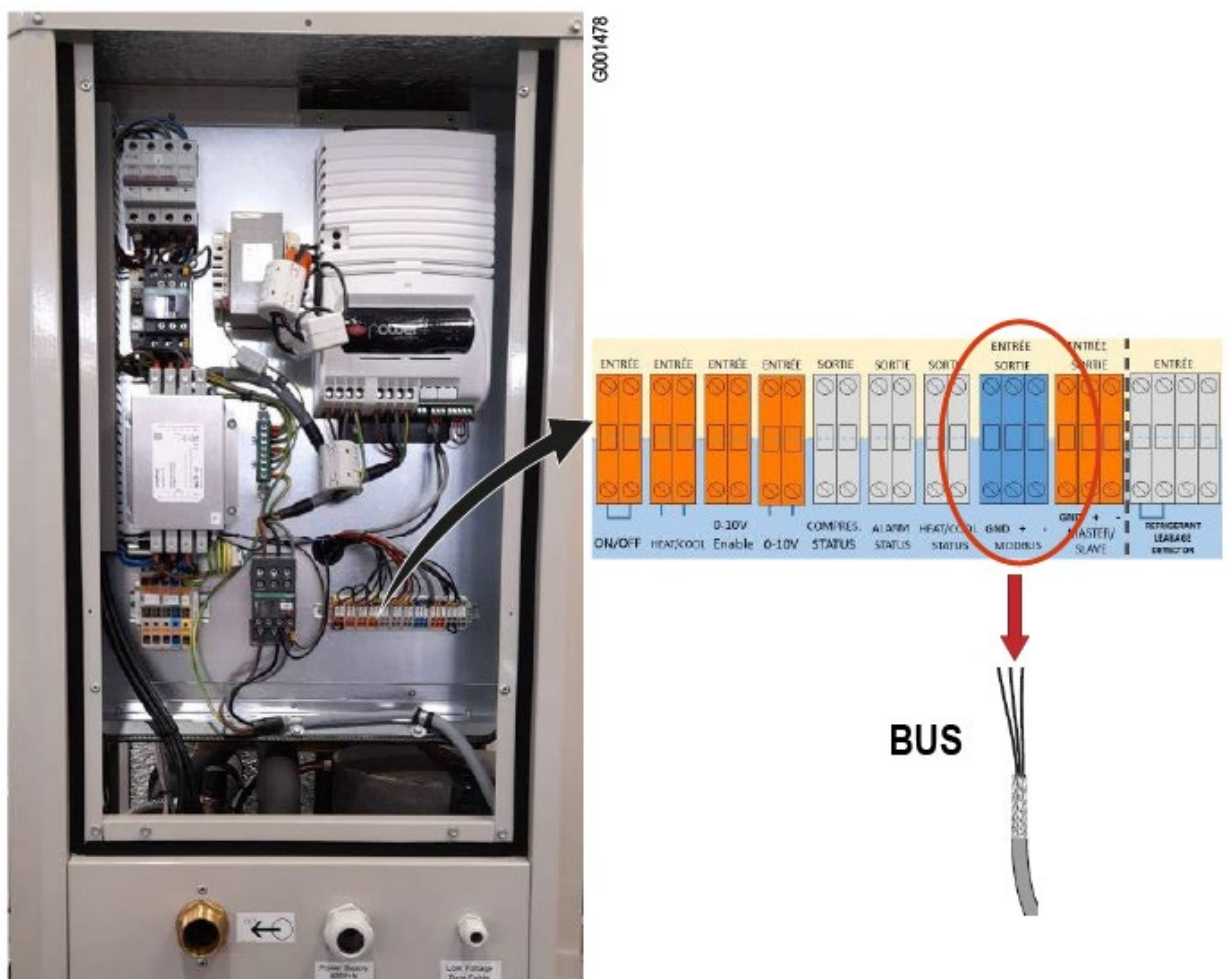

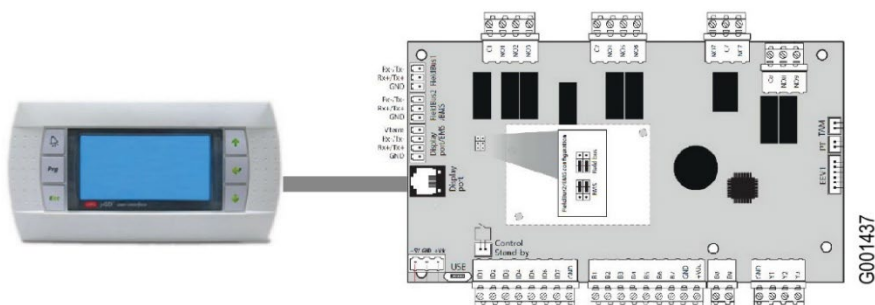

3. Connecter l'outil de service PGD

Connectez le PGD sur le connecteur de la carte électronique du MMTc





4. Configurer la carte électronique avec l'outil PGD

4.1 Etape 1

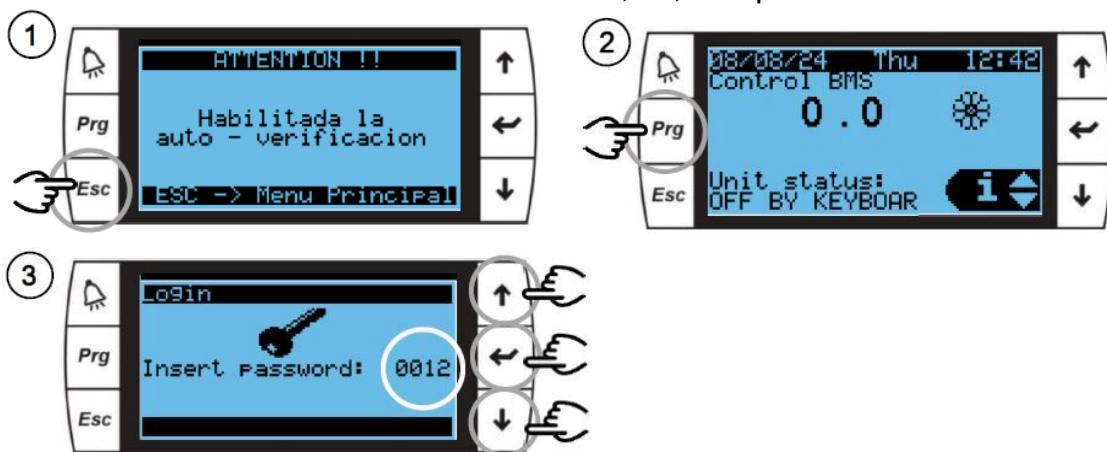
- ① Remettre le courant : le message ci-dessous (en espagnol) s'affiche. Appuyez la touche **Esc**
- ② Appuyez la touche **Prg**
- ③ Entrer le code 0012 à l'aide des flèches : , ,  pour valider



4.2 Etape 2

- ① Utilisez les touches : , ,  pour paramétrer les lignes suivantes :
 - « **Brand** » : marque de l'appareil (2= DE DIETRICH)
 - « **PW+ Selection** » : modèle de l'appareil :
 - 0 = 20 kW (R32)
 - 1 = 26 kW (R32)
 - 2 = 33 kW (R32)
 - 3 = 40 kW (R32)
 - « **Serial number** » : le n° de série de la PAC (voir plaquette signalétique MMTc)
 - « **Auto. Verification** » : décochez la case
 - « **Language** » : choisir la langue souhaitée
- ② Appuyez **Esc** pour confirmer et revenir à l'écran principal.

Décochez la case **Auto. Verification**

Exemple :

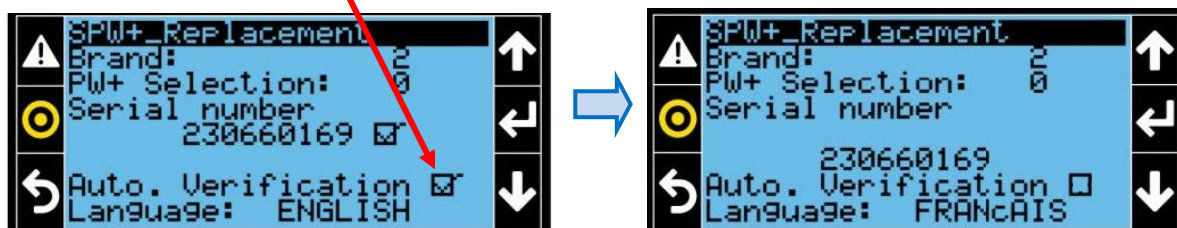

4.3 Etape 3

- Si l'écran ① apparaît (CRANKCASE HEATER) : **attendre 6 heures** avant de passer à l'étape suivante
- Si l'écran ② apparaît, passez à l'étape suivante pour vérifier la bonne mise à jour du programme.

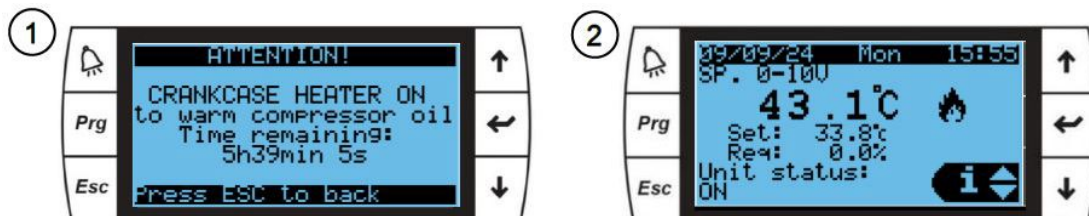

4.4 Etape 4 : afficher les informations

- À partir de l'écran d'accueil, utilisez les touches : **↑** ou **↓**, pour accéder au menu **Information (i)**

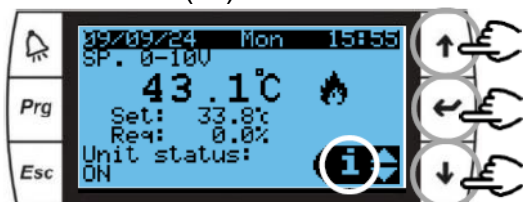

- Utilisez les touches : **↑** ou **↓**, pour afficher l'écran suivant :

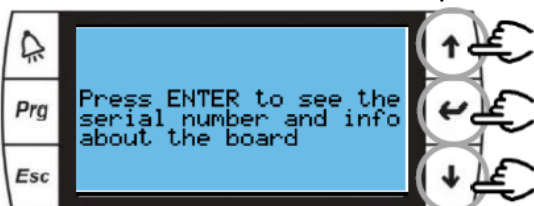

- Appuyez la touche entrée **↵** pour passer à l'étape suivante

4.5 Etape 5 : vérifier la version programme

- Vérifiez que la version programme **1.6.27** est affichée : dans le cas contraire, nous contacter.
- Utilisez les touches : **↑** ou **↓**, pour afficher l'écran **Numéro de série**

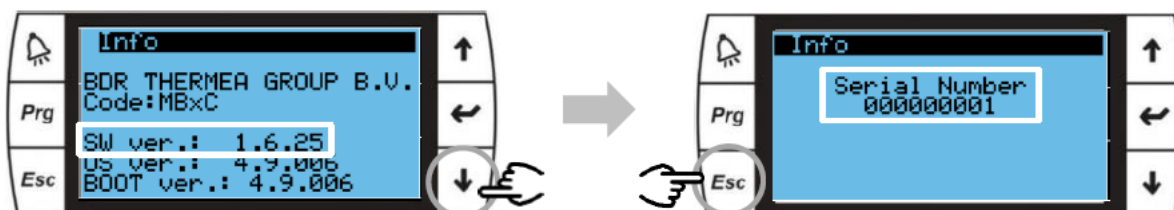

- Appuyez la touche **Esc** pour passer à l'étape suivante

4.6 Etape 6 : configurer la carte

- ① À partir de l'écran d'accueil, appuyez la touche **Prg** pour accéder au menu principal.
- ② Sélectionnez le menu **Config. Unité** :
- ③ Appuyez ← pour entrer dans le menu **Config. unité** : le modèle d'appareil s'affiche

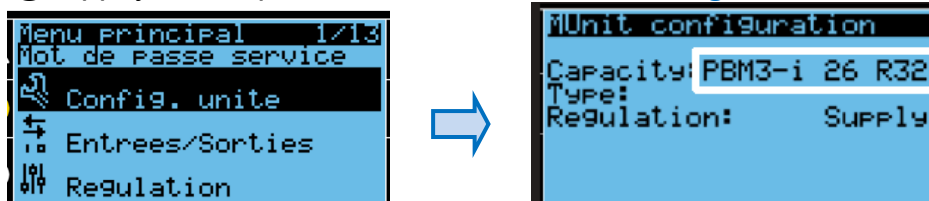

- ④ Appuyez ← pour afficher les paramètres du menu **Configuration unité**

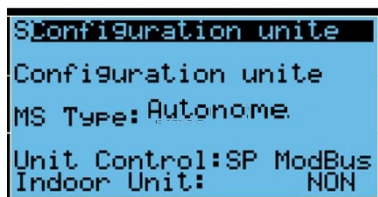

- ⑤ Renseignez la ligne **Unit Control**
 - **PID** = Commande par PGD sur consigne de température
 - **SP Modbus** = Commande par **DIEMACONTROL** sur consigne de température
 - **0 - 10V** = par régulateur externe
- ⑥ Vérifiez le paramétrage de la ligne **Indoor Unit = NON**
 - MMTC installée en extérieur (non gainée) : **Indoor Unit = NON**
 - MMTC installée en intérieur (gainée) : **Indoor Unit = OUI**

4.7 Etape 7 : sortir du mode configuration

- ① Appuyez **Esc** pour revenir à l'écran principal.
- ② Avec la flèche ↓ accédez à la ligne **Sortir**
- ③ Validez ← pour sortir du « **Mode Service** »

